



Itineraris

Reptes i realitats

Matemàtiques 3

SOLUCIONS

3

Atenció
a la diversitat

- Observeu bé el dibuix, busqueu-hi línies corbes obertes i tancades i responeu aquestes preguntes:



- 1 La silueta de la majoria de fruites és una línia corba tancada. Amb quin tipus de línia dibuixaries un gra de raïm? Amb una línia **corba tancada**.....
- 2 El centre de la flor que hi ha penjada al suro s'ha dibuixat amb una circumferència. Quin tipus de línia és una circumferència? **corba tancada**.....
- 3 I la línia que dibuixa cada pètal? **corba oberta**.....
- 4 I les línies que dibuixen els colzes de l'Andreu i la majoria de nens i nenes? **corbes obertes**.....
- 5 Quines altres línies corbes obertes veus en el dibuix?
Resposta model: Les línies que defineixen els cabells i les cares, els nas, les orelles i alguns ulls dels nens i les nenes......
- 6 Quines altres línies corbes tancades veus en el dibuix?
Resposta model: Els ulls de la majoria dels nens i nenes, la part cònca de la cullera, els grans de raïm i el rellotge, si no estigués tapat per la planta......

- Observeu bé la fotografia de la carretera i completeu aquestes frases:

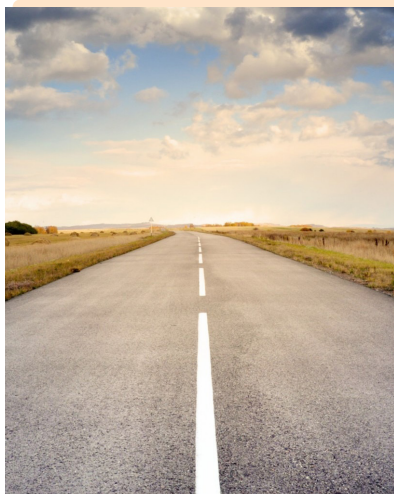

La línia discontinua que separa els dos carrils de la carretera és formada per **segments**..... blancs. En canvi, les línies que separen l'asfalt de l'herba dels camps són **rectes**..... Ara, si som estrictes, també les hauríem de considerar **segments**..... perquè en algun moment la carretera va començar i tard o d'hora segur que arriba un revolt!

- Observeu bé aquesta fotografia i argumenteu per què el feix de llum que emet la llanterna es pot representar amb una semirecta.

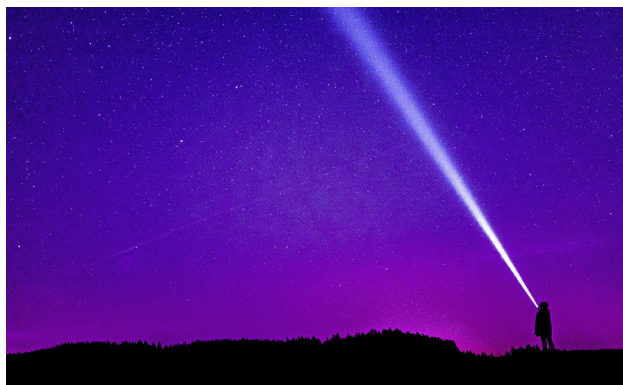

Resposta model: El feix de llum.....
neix en la llanterna. Té, per tant, un
començament i un inici i només es...
pot allargar per una banda.....

.....
.....

- Expliqueu quin és el segment més llarg que podeu fer amb un ItiCub.

Resposta model: El segment més llarg que es pot fer amb un ItiCub és de 30 cm. Els nens i les nenes han de pensar que cal desplegar-lo per poder aconseguir un segment que sigui superior als 10 cm de longitud que fa l'aresta o els 14 cm que fa aproximadament la diagonal d'un costat:

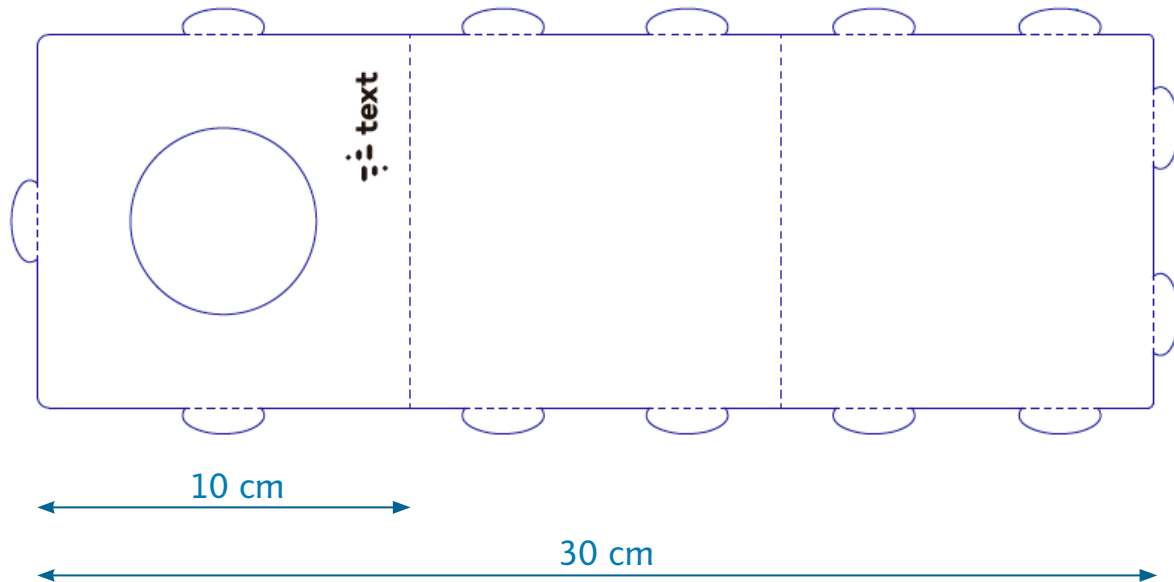
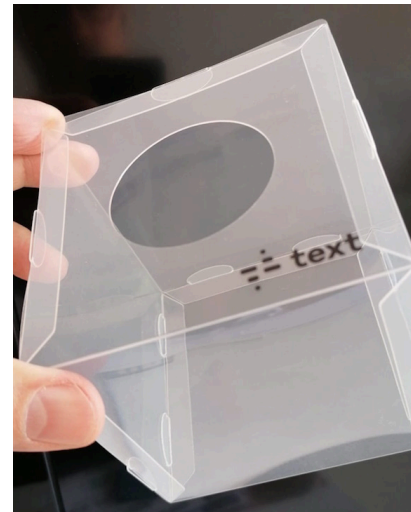

- Observeu aquesta altra pintura de Juan Gris i expliqueu per què diríeu que es titula “Gots, diari i ampolla de vi”:

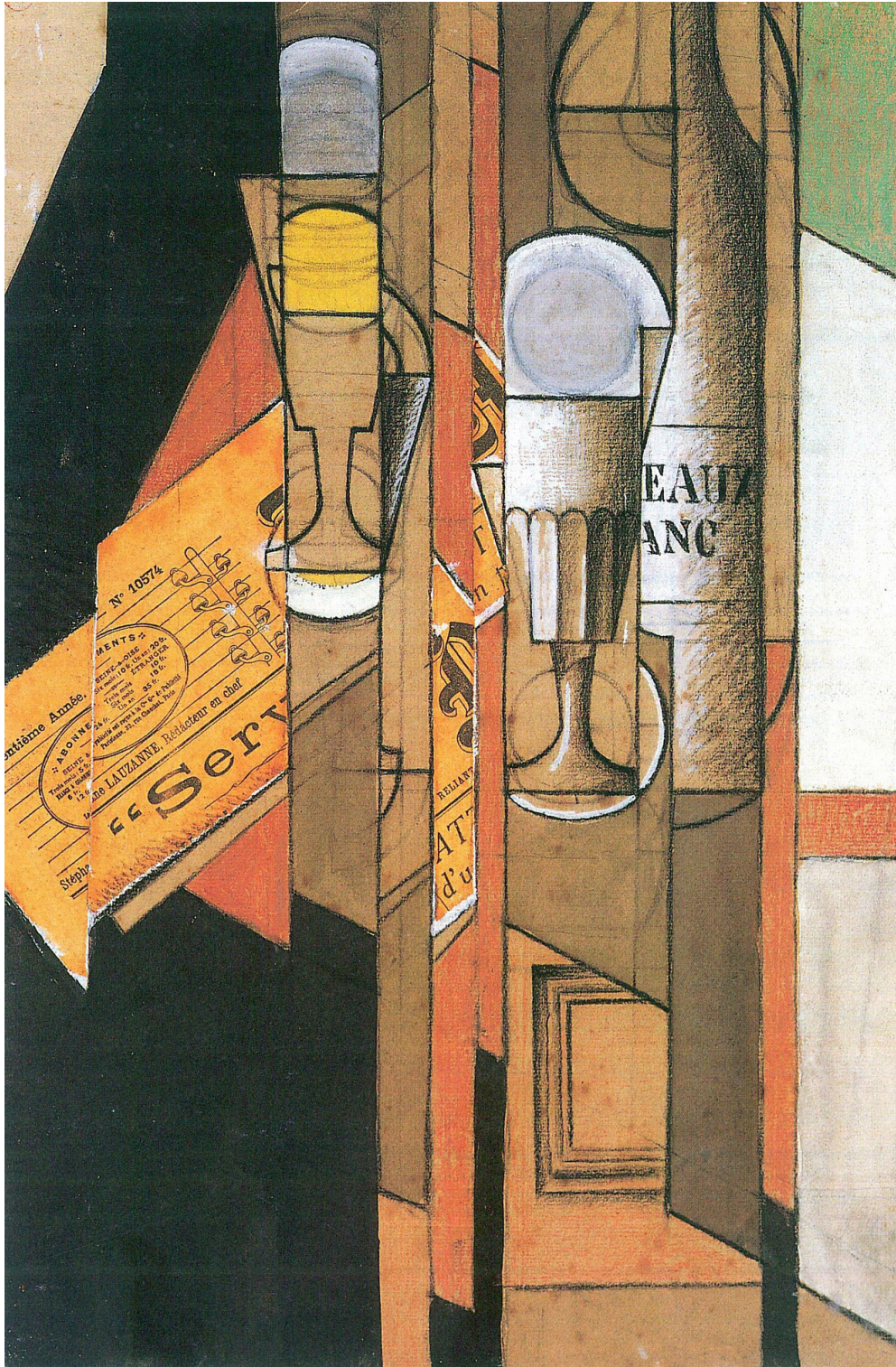

- Hi heu trobat els gots? I el diari? I l'ampolla de vi?